

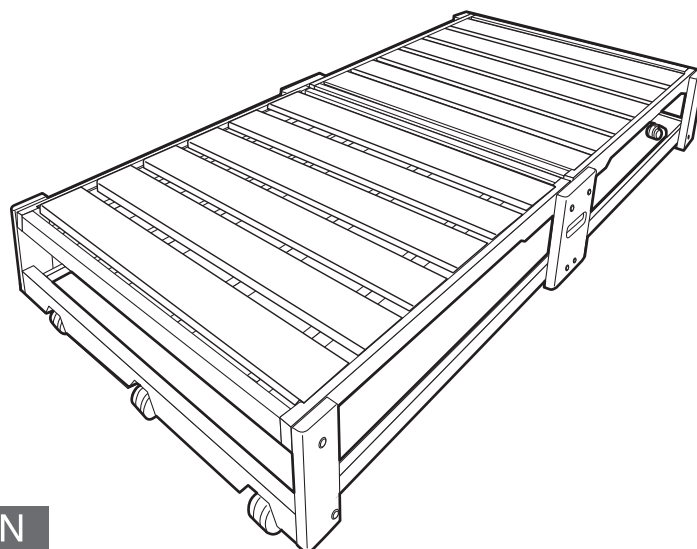

 kiriken

桐のたためるベッド

[桐らくねプラチナ]



KOP-35N

KOP-35B

KOP-35G

取扱説明書

実用新案登録証 登録第3173898号 日本製

この度は当社の桐のたためるベッド『桐らくねプラチナ』をお買い上げいただき、誠にありがとうございます。本品を末永く安全にご使用いただくために、あらかじめ「取扱説明書」をよくお読みください。また、保証書は大切に保管してください。

保証書（保証期間5年）

この度は桐のたためるベッド『桐らくねプラチナ』をお買い上げいただき、誠にありがとうございます。
この保証書は、記載内容により製品の品質を保証します。

1. 正常な使用状態で万が一材料上または構造上の欠陥が生じた場合は、本保証書により無償で修理また交換いたします。
2. 保証期間内でも次の場合は、本保証書は適応されません。
 - ※ 取扱い上の不注意・誤用による破損
 - ※ 火災・地震・水害などその他の天災による損害
 - ※ 設置場所の変更、落下、衝撃などによる事故
 - ※ 弊社以外での修理・改造
 - ※ 保管上の不備
3. 保証期間内でも運賃諸費用は原則としてお客様にご負担願います。
4. 保証期間は、ご購入の日から5年間です。
5. 保証の適応外条件での使用及び保証期間を過ぎた場合は、有料修理となります。
6. 本保証書は再発行いたしませんので、紛失しないよう大切に保管してください。
7. 本保証書は日本国内でのご使用においてのみ有効です。

お名前

様

ご住所 〒

TEL

販売店名

お買い上げ日

年 月 日

外観および桐の特性に関するお断り

■ 外観には細心の注意を払い、手作業でひとつずつ丁寧に仕上げておりますが、桐材の特性として次のようなことがありますのでご了承ください。

- 桐にはフシがあります。穴や大きい凹みを除き良品としています。
- 本品は無塗装の無垢材を使っているため、桐表面に茶色や紫色のシミ(シブ)が残っている場合がありますが、カビや汚れではありません。シブは桐に含まれるタンニン由来のもので、抗菌効果があります。最初はこのシブが目立つかもしれませんが、やがて濃い茶色に落ち着きます。人体への悪影響はありません。
- 接合部は強度を高めるために、少しはみ出す程度に多めに接着剤を使用しています。ご理解ください。
- 桐材を使用しているため、高湿度や風通しが悪いところに長時間置くと、カビが発生することがあります。その際は乾いた布で拭きとっていただき、風通しの良い場所に置いて桐材にたまっている湿気を取り除いてから布団を敷いてください。
- 木製品のため、湿度や温度などの使用環境により、木材が膨張するときしみ音が発生する場合があります。木と木の摩擦による音なので、安全面に問題はありません。
- 本品は天然桐材を使用しています。燻蒸による殺虫をしておりますが、まれに木の内部に産み付けられたキクイムシの卵が孵化する場合があります。ベッドに虫害の痕跡を見つけたら、お早めに販売店にご相談ください。

ご使用方法

1. ベッドの広げ方

- ベッドの床面の上から2、3枚目の床板を持って、広げるように操作すると、簡単に広がります。ベッドを開いたらベッド床面の状態を確認してください。

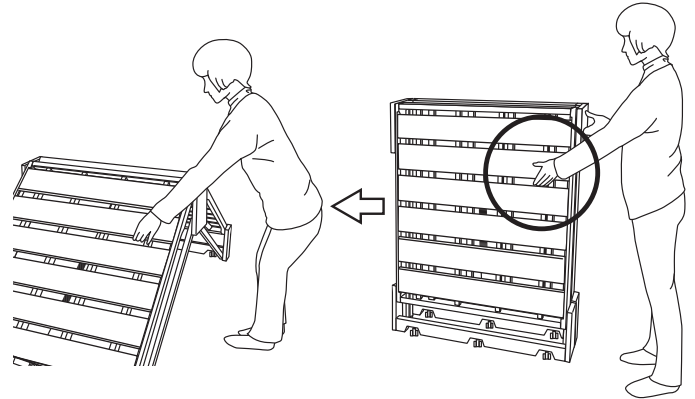

2. ベッドのたたみ方

- 敷いた布団をはずし、床面に何も乗っていない状態をご確認下さい。その後、ベッド側面の取っ手を持って上部に引き上げるだけで、ベッドをたたむことができます。

『桐らくねプラチナ』は、利用者のケガ等をふせぐために最大限の注意を払い、危険性を排除してありますが、開閉操作の際には十分気をつけて作業を行ってください。

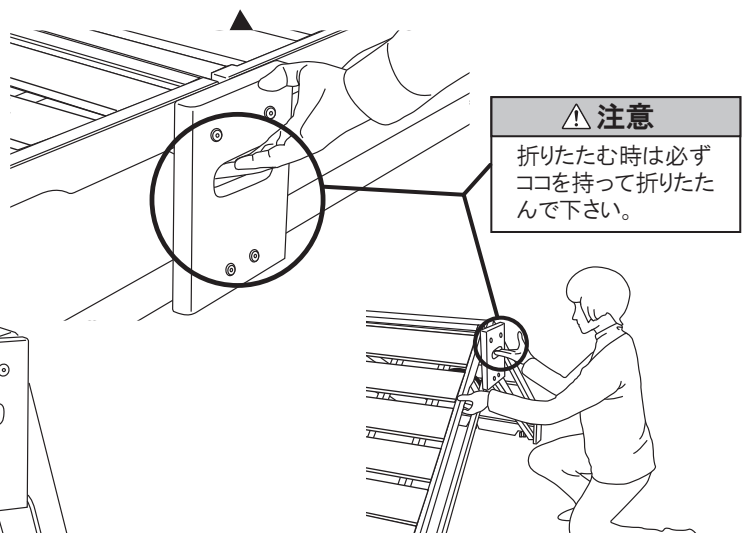

注意

折りたたむ時にココを持たないでください。

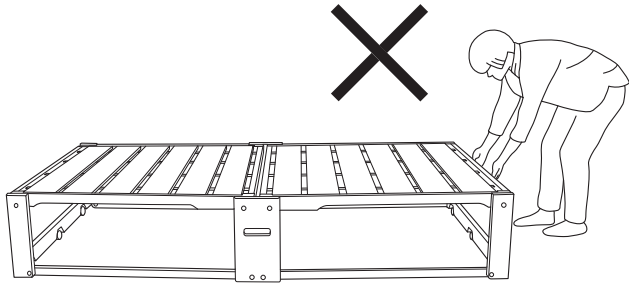

⚠ 注意

- ベッドを開いた状態で移動をする場合は、必ずベッドの中央部を持ち、キャスターを使用して移動してください。ベッドの両端または片端を持って移動をすると、破損や怪我につながる恐れがありますのでご注意ください。

3. 立てて保管するには

- 立てて保管する際は、必ず『開き止めストッパー』をかけてください。両端のピンをフレーム下部の穴の奥までしっかり差し込み、開き止めストッパーがピンと張るように脚部の角度を調整してください。

⚠ 注意

- 開き止めストッパーをかけずに立てて置くとベッドが広がってしまい、怪我や物損事故を起こすことがあります。必ず、開き止めストッパーをかけてください。

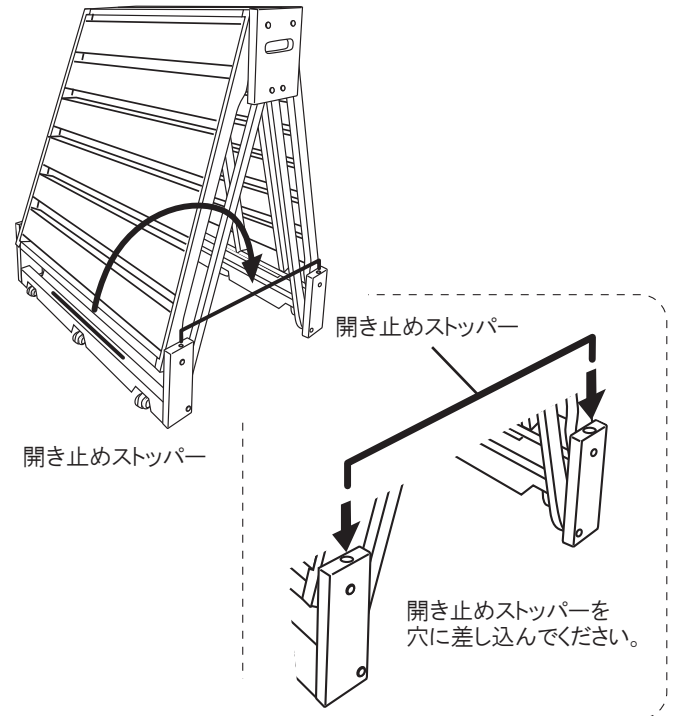

4. 布団干しの際には

- 『桐らぐねプラチナ』は、布団干しもできる設計になっています。開き止めストッパーをかけてから、布団をのせてください。

⚠ 注意

- 立てて保管する際や布団干しの際は、乳幼児がいたずらしないよう、部屋に鍵をかけるなど安全に十分配慮してください。
- 布団を乗せたままベッドをたたむと危険です。布団干しの際は必ず布団を下ろし、ベッドを立てて開き止めストッパーをかけてから布団を乗せてください。
- 濡れた布団や洗濯物を絶対に干さないでください。桐材が傷み、折れるなどの事故につながります。

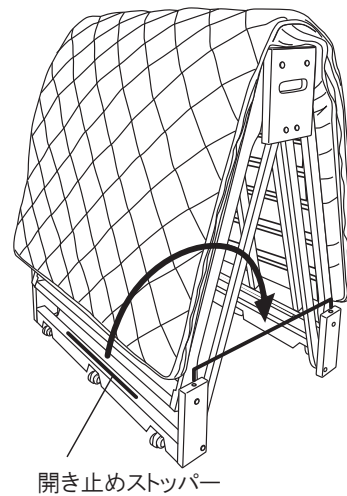

5. 日頃のお手入れとご注意

- 布団を敷きっぱなしにすると、桐材が水分を吸い、傷みが早まったり、カビが発生したり、桐材表面が赤黒く変色することがあります。1週間に1回程度、通気をすることをお勧めします。布団を下ろし、風通しの良い場所などで、ベッドにたまった湿気を放出してください。

⚠ 注意

- 吸湿放湿性の高いベッドパッドをベッドと布団の間に敷いて使うとカビ対策に効果的です。
- カビが発生した場合は、乾いた布で拭きとってください。その後、風通しの良い所に数時間干して、ベッドの湿気を取り除いてください。

商品を安全にご使用いただくための「ご注意事項」



警告

この表示の注意事項を守らないと思わぬ重大事故の原因となる内容を示しています。



注意

この表示は誤った取扱をするとケガ・破損や物的事故の原因となる内容を示しています。



警告

- 本来の目的以外の用途にご使用しないでください。
- 『桐らくねプラチナ』は、一人用のベッドです。体重100kg以上の人及び二人でのご使用はしないでください。
- ベッドの上に直接乗る、飛び跳ねる、踏み台のかわりにするなどをしてしないでください。
- 折りたたみ、調整、移動は大人が行ってください。
- 収納・保管する時に転倒の恐れがあります。平らな場所に収納してください。
- 天災などの不可抵抗やお客様のお取扱上の不注意、不当な修理・改造による事故・破損などの責任は保証いたしません。
- ご使用の際は指を挟まないように十分注意し、指定の部位以外を持って折り畳みをしないでください。怪我をする恐れがあります。
- ベッドを折り畳み立てて置く場合は、必ず『開き止めストッパー』をかけてください。怠ると転倒して怪我をする場合があります。
- ベッドを折り畳み立てて置く場合は、乳幼児がいたずらをしないよう十分注意し、部屋に鍵をかけるなど安全に十分配慮してください。
- 布団を乗せたままベッドを折り畳まないでください。布団の重みにより思わぬ怪我をすることがあります。
- ベッドの下にもぐりこまないでください。怪我をする恐れがあります。

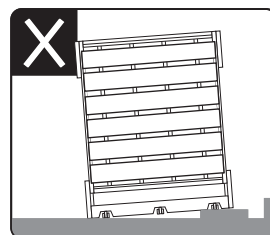
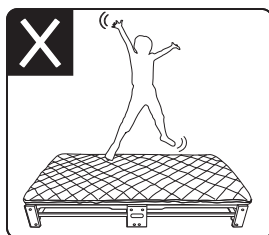
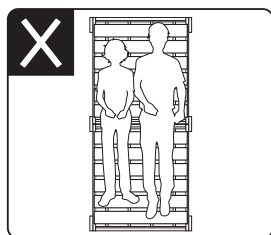

注意

- ご使用の際に、手や指をはさまないように注意してください。
- 設置は水平で段差のない安定した場所にしてください。
- 直接日光が当たる場所や、極端な温湿度条件でのご使用は、変形・変色の原因となりますので避けてください。
- 高温多湿の部屋ではカビなどが発生しやすくなります。時々、布団を外して商品や部屋の換気を行ってください。
- 汚れは乾いた布で拭き取ってください。濡れた布や洗剤などの使用は、カビ・シミなどの原因となります。
- ストープやヒーターの近くでは使用しないでください。変形や引火の恐れがあります。
- ネジは定期的にゆるみがないか確認し、緩んでいる場合は締め直してください。
- 床面に荷重がかかりますので、傷やへこみが気になる場所では、傷防止のマット等を敷いてお使いください。
- 薄手の敷布団での使用は、底つき感が出る場合があります。中厚手の敷布団での使用をお勧めします。

■ 廃棄する場合

- 廃棄処分される場合は、お住まいの自治体の指示に従い、処分、廃棄をしてください。地球環境を守るため、独自の焼却処分や不法投棄などはしないでください。

■ 品質表示

品名：桐らくねプラチナ

品番：KOP-35B/KOP-35G/KOP-35N

素材：桐

サイズ(約)：幅95cm×長さ200cm×ベッド床面高さ35cm (折り畳んだ寸法/高さ125cm×幅95cm×奥行18cm)

重量(約)：15kg

静止耐荷重(約)：床面 100kg(新潟県工業技術総合研究所調べ)

表示者・製造元

桐建材株式会社

〒959-0506 新潟市西蒲区遠藤 863-1
TEL0256-77-8950 FAX0256-77-8951



桐らくね

検索

www.kirirakune.com/